

# MD080-AB

## 除草用ボイラユニット



### 特長 軌陸両用車に搭載可能な除草用ボイラユニット

- 軌陸車(10t軌陸貨物車、8t軌陸ダンプ)に搭載して、軌道内外の除草を容易にスピーディな施工が可能。
- 除草薬を散布することなく、高温スチーム(蒸気)によって除草ができるので農作地域への公害防止効果大。
- ケーブル等の設備を損傷することなく除草が可能。

#### ■ 施工例



#### ■ 主要寸法図

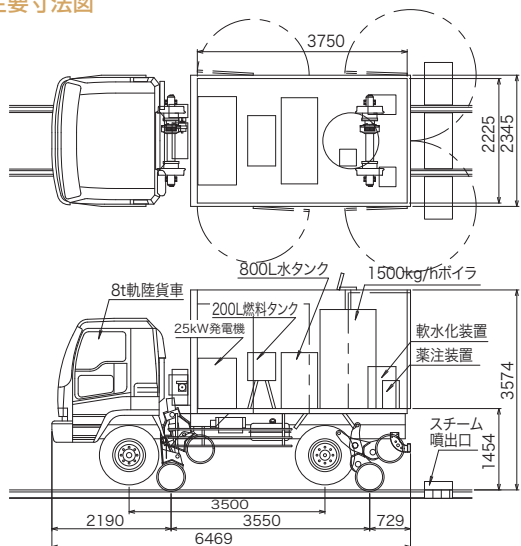

◀ ①施工前



▶ ②施工後



◀ ③施工後



#### ■ 主要諸元表

項目	MD080-AB
仕様	
全長×幅×高(mm)	6469×2345×3574(8t軌陸ダンプ搭載時)
ユニット総重量(kg)	2190
ボイラ容量(kg/h)	1500
熱出力(kW)	940
使用電源	AC200V 50/60Hz 3相
ボイラ外形寸法(mm)	W1840×D2060×H2435
ボイラ燃料タンク容量(l)	200
ボイラ給水タンク容量(l)	800
1回あたりの施工数量(m <sup>2</sup> )	1800m <sup>2</sup>
適応搭載車両	10t軌陸貨物車、8t軌陸ダンプ